

2024

한국

철도

건축문화상

<계획부문 공모요강>

2024 한국철도건축문화상 계획부문 공모

Expansion of Railway Station

철도역의 확장

2024. 06. 20(목) - 08. 22(목)

주최

한국철도공사, 국가철도공단, 한국철도건축기술협회

주관

한국철도건축기술협회

후원

국토교통부

1. 개요

한국 철도건축 분야 건축문화 증진을 위하여 2015년 부터 진행되어 올해 제6회를 맞이한 ‘2024 한국철도건축문화상 계획부문’은 국토교통부가 후원하고 한국철도공사, 국가철도공단, 한국철도건축기술협회가 공동주최합니다.

[주제문] Expansion of Railway Station

철도역의 확장

근대화 이후 철도와 철도역을 중심으로 다양한 사람들과 물자, 행위들이 집산되어 도시가 만들어졌다. 따라서 현재 우리 도시가 직면해 있는 다양한 문제의 해법을 찾는 과정에서 철도역과 역세권은 그 해결의 중심이 될 수 있다.

‘N분 도시’를 실현하기 위한 거점, 주변 도시와 연대-공유하여 만들어진 ‘강소도시’의 거점, 신-산업과 경제, 정주의 생태계를 구축하는 새로운 개념의 ‘컴팩트시티’의 중심, ‘철도 지하화’ 및 ‘입체화’, ‘복합화’를 통한 단절된 도심을 연결하는 지역활력 거점 등 철도역 및 역세권이 도시와 정주환경 개선의 주체적 역할을 할 수 있다. 이럴 경우 철도역은 각각의 도시와 지역 상황에서 맞는 특화 또는 시민의 니즈를 충족할 수 있는 활동 거점으로서 ‘확장’된 역할을 요구받게 된다. 지역 수요에 맞는 특정 용도와 결합되거나 때로는 ‘지하화’ 또는 ‘입체화’를 통해 철도역과 역세권의 편의성과 효율성을 극대화할 수 있다. 도시문제를 적극적으로 해결하는 ‘확장된 역할’로서 철도역과 철도역 중심의 역세권 방향은 다양하게 모색될 수 있다.

따라서, 본 공모전을 통해, ‘철도역의 확장’ 이라는 주제로 다양하고 새로운 유형의 ‘철도역’ 또는 ‘철도역 중심 역세권’에 대한 학생들의 창의적인 건축적 아이디어를 얻고자 한다. 본 한국철도건축문화상은 철도시설과 공간에 대한 모든 타입의 건축적 아이디어들에 열려 있다. 철도건축으로서 가치를 재정립시킬 수 있는 건축적인 실험을 적극 환영한다.

2. 일반사항

가. 공모명 : 2024 한국철도건축문화상

나. 주제 : Expansion of Railway Station ' 철도역의 확장'

다. 주최 : 한국철도공사, 국가철도공단, 한국철도건축기술협회

라. 주관 : 한국철도건축기술협회

마. 후원 : 국토교통부

바. 협찬 : 관련 기관 및 업체

사. 응모

1) 응모자격 : 국내외 대학(원) 건축관련학과 재학생 및 일반국민 (팀 참가는 3인 이내)

2) 응모신청기간 : 2024년 6월 20일(목) ~ 7월 25일(목) 18시 까지

3) 응모신청접수 : 한국철도건축문화상 공모전 공식홈페이지

(<https://kraa2024.gcontest.co.kr>)

※방문신청, 우편신청, FAX신청 등 기타 방법에 의한 신청 불가

4) 등록 방법 : 응모신청기간 중 등록비 입금 후 카카오톡플러스친구(ID: 2024kraa)로

"입금자명 / 전화번호 / 이메일 / 작품지원 부문" 전송

--> 문자 또는 이메일로 '접수번호' 부여

--> 홈페이지 작품 업로드시 반드시 사전 부여받은 '접수번호.zip'으로 업로드

5) 등록비 : 2만원/팀

은행 : 우리은행 계좌번호 : 1005-202-728619

계좌명의 : (사)한국철도건축기술협회

※계좌이체 송금시 응모신청 당시의 팀 대표자의 이름으로 할 것

※입금후 카카오톡플러스친구로 전송 바람

※등록비는 추후 작품전시 및 출판에 활용될 예정이며 작품집 파일 송부 예정

6) 질 의 : 한국철도건축문화상 공모전 공식홈페이지

<https://kraa2024.gcontest.co.kr> 게시판 이용

7) 제 공 자 료 : ①공모지침서 / ②설계설명서 샘플양식

③저작권 동의서 양식 / 모형제출 동의서(홈페이지 등록시 작성)

※ 한국철도건축문화상 공모전 공식홈페이지

(<https://kraa2024.gcontest.co.kr>) 에서 다운로드 할 수 있음

아. 응모범위

1) 작품의 범위

- 도시문제를 해결하는 철도역과 역세권의 '확장된 역할' 측면에서 고민한 다음의 창의적인 작품
국내 철도(지하철역사 포함)역사 건축물에 대한 신축, 증축 설계 아이디어
국내 철도 역세권 지역 및 유휴철도부지에 대한 도시·건축적 제안 또는 개발안
국내 철도시설에 대한 건축적 제안

※ 철도시설 : 철도건설법에 의거한 철도시설로 아래와 같은 범주를 포함

- 철도의 선로(선로에 딸리는 시설을 포함한다), 역 시설(물류시설, 환승 시설 및 역사(驛舍)와 같은 건물에 있는 판매시설·업무시설·근린생활시설·숙박시설·문화 및 집회시설 등을 포함한다) 및 철도 운영을 위한 건축물·건축설비
- 선로 및 철도차량을 보수·정비하기 위한 선로 보수기지, 차량 정비기지 및 차량 유치시설
- 철도의 전철전력설비, 정보통신설비, 신호 및 열차 제어설비
- 철도노선 간 또는 다른 교통수단과의 연계 운영에 필요한 시설
- 철도기술의 개발·시험 및 연구를 위한 시설
- 철도경영연수 및 철도전문인력의 교육훈련을 위한 시설
- 그 밖에 철도의 건설·유지보수 및 운영을 위한 시설로서 대통령령으로 정하는 시설

자. 작품 제출 및 심사

1) 작품제출

가) 제출물: 아래와 같이 각각 출력물과 파일 형식으로 제출할 것

[1차 제출물]

- 작품 패널 (A3 size) 3매: 30MB 이내 PDF
- 설계설명서 파일(A4 size): 작품집 제작 및 확인용
- **두개의 파일을 '접수번호.zip'으로 묶어 업로드 / 반드시 제공된 파일양식만 사용)**

[2차 제출물] *1차 통과자에 한함

- 작품 패널: A0 패널 2매(10mm 폼보드 부착후 현장 제출)
- PDF 파일: 작품집 제작용(현장 취합)

※ 구체적인 사항은 <5. 제출 도서 작성 요령> 참조

나) 제출방법

- 1차 출품: <https://kraa2024.gcontest.co.kr>
- 2차 출품: 직접 방문제출 및 디자인 리뷰 참석(3-4시간 소요 예상)

다) 제출기한

- 1차 출품 : 2024년 7월 30일(화) 18:00까지
2024년 8월 1일(목) 개인별 이메일 접수확인통지 예정
- 2차 출품 : 2024년 8월 22일(목) 13시까지 리뷰 장소 도착(시간엄수)

라) 2차심사 장소

- 대전철도타워 내 (추후 공고)
<대전광역시 동구 중앙로 240 | 전화: 공모전담 02-313-2447>

2) 작품심사 (예정)

- 1차 심사 : 2024년 8월 1일(목) ~ 8월 2일(금)
- 1차 심사 결과발표 : 2024년 8월 6일(화) / 개별연락 및 홈페이지 공지

- 2차 심사 : 2024년 8월 22일(목) 13:00 (추후재공지)
<2차심사는 발표, 질의응답, 디자인리뷰로 진행>
- 2차 심사 결과발표 : 2024년 9월 12일(목) / 개별연락 및 홈페이지 공지

※ 2차심사(디자인 리뷰)

디자인 리뷰는 참가자 또한 타 참가자의 작품과 평가과정을 공유하는 시간이다. 모든 심사위원과 참가자의 질의응답 및 리뷰는 기록되며 작품집을 통해 공유될 예정이다.

3) 수상내역

- 대 상 : 1작품, 국토교통부장관상 (상장 및 상금 5,000,000원)
- 최우수상 : 2작품, 한국철도공사사장상
국가철도공단이사장상 (각 상장 및 상금 3,000,000원)
- 우 수 상 : 3작품, 한국철도건축기술협회 회장상 (각 상장 및 상금 1,000,000원)
- 가 작 : 10작품, 한국철도건축기술협회 회장상 (상장 및 기념품)

※ 수상작은 공개전시(심사 이후 및 한국철도건축포럼시) 진행하며,
홈페이지를 통해 온라인 전시 예정

자. 작품 전시

1) 2차 심사 출품작

1차심사 통과자는 모두 가작 이상의 수상자로 최종 디자인 리뷰 참가자가 되며 리뷰 이후에 수상내역이 결정된다. 2차 심사 후 정해진 장소에 전시된다.

2) 입상작의 2차 전시

- 2024년 11월 예정인 한국철도건축포럼행사 시 전시에정
- 공모전 주관처에서 패널 보관예정임
- 포럼행사시 전시회가 개최되며 수상자에게 초대장 발송예정
(포럼 및 전시 일정에 따라 작품회수 일정 통보예정)

차. 수상식

- 1) 일시: 2024년 11월 중 (한국철도건축포럼일정에 따름)
- 2) 장소: 추후 통보 예정

3. 심사위원

-심사위원장:

신승수 대표 (디자인그룹 오즈/ 충청남도 수석건축가)
전 인천시 총괄계획가, 전 영주시 총괄건축가

-우수 신진건축가/관련 주제 연구자 심사위원:

맹필수 교수 (서울대학교 건축학과 / 2020 서울시 건축상 우수상)

남지현 박사 (경기연구원 / 다수 관련 연구 진행)

스마트 축소를 위한 경기도 역세권의 유형화에 관한 연구(2021) / 포천역세권 신구도심 통합 발전방안(2023) / 뉴 컴팩트 시티를 위한 경기도 역세권의 입체복합화 방안 연구(2024) 등

-전문 건축사 심사위원:

유 찬 대표 (서한종합건축사사무소)

강성찬 대표 (한국종합건축사사무소)

-전문공공기관 심사위원:

국토교통부 관계부서 1인

한국철도공사 관계부서 1인

국가철도공단 관계부서 1인

※ 다양한 관점의 전문 심사가 진행되며, 2차 심사를 통해 작참가자와 심사위원 간 작품 설명, 질의응답, 디자인 리뷰가 이루어질 예정임

4. 심사기준

가. 심사기준

: 공모전의 주제 및 취지에 의거한 작품이 지닌 건축적 아이디어의 우수성

-도시/지역적 이슈 해결형 철도시설

-도시적 맥락의 교통공간

-철도건축의 프로그램 복합화

-근대철도건축유산의 보전과 활용

-철도역의 도시적 상징성과 아이덴티티

-사용자 중심의 철도건축공간

-친환경 제로에너지 건축계획

-스마트 공간개념의 철도건축 등

※ 이상의 측면에서 선정된 철도시설의 특수성에 대한 건축적 아이디어의 질적 평가

5. 제출도서 작성요령

가. 작품 패널 작성 요령(2차심사용)

1) 작품 패널

가) 내용

- 설계설명 및 개념도
- 배치도(축척: 임의) / 각층 평면도(축척: 임의) / 입·단면도(2면 이상, 축척: 임의) - 투시도 혹은 모형사진 등으로 자유롭게 표현
- 기타 설계자의 의도를 표현하기 위한 도면 및 다이어그램, 모형 사진 등

나) 도서 규격 및 용량

- 크기: A0 size landscape (가로 약 1200mm×세로 900mm)
- 색상: 칼라(패널 자체가 흑백(그레이)인 경우에는 흑백(그레이)도 가능)
- 용량: PDF 200mb 이내 (300dpi): 현장에서 취합예정

다) 작성 및 제출 요령

- 적용치수는 미터법에 따름.
- 패널에는 설계자의 성명, 학교명 등 어떤 표시도 할 수 없음.
- 패널 전면에 우측 상단 작품번호 기입
- 참가자의 익명성 확보차원
- 작품번호는 부여 받은 6개 글자로 작성 하며 6개의 상자 칸(예; □□□□□□) 안에 기입할 것 **(1차 심사용 파일 업로드시 부여되는 자동 접수번호가 아닌 사전에 부여된 접수번호 기입)**

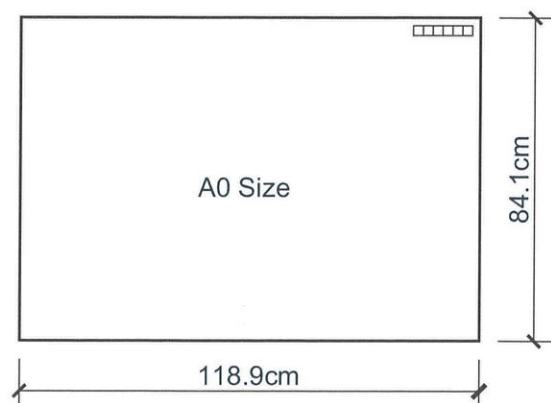
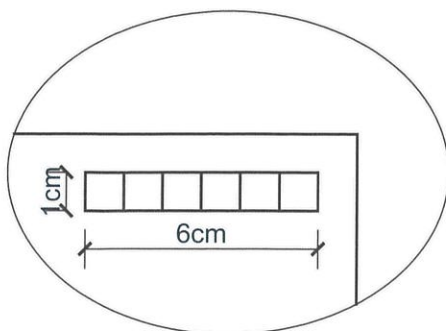

나. 제출 파일 작성 요령(1차심사시)

1) 일반 원칙

가) 1차 제출파일(A3 패널 3장)은 PDF 파일 형식으로만 할 것(30mb 이하 업로드 가능)

나) 2차 패널과 사이트 및 내용이 같아야 함(보완은 가능)

- 패널: 작품번호.pdf

- 설계설명서: 작품번호.doc * 두 개의 파일을 zip으로 묶어 홈페이지에 업로드

2) 설계 설명서 파일

가) 내용

- 작품번호(우측 상단)

- 설계 작품 제목

- 설계 설명: 국문

나) 작성 요령: A4 용지 1매 이내

- 파일명: 작품번호.DOC

- ms word 파일

- [별첨 1] 설계설명서 샘플 파일을 활용 가능

6. 기타사항

- 가. 공모전과 관련한 문의는 한국철도건축문화상 공모전 공식 홈페이지의 인터넷 게시판
을 이용(<https://kraa2024.gcontest.co.kr>)
- 나. 당선작의 저작권 및 활용방안
입상작은 전시와 함께 책자로 발간되어 관련기관 및 관심 있는 인사 또는 단체에 배포될
예정이며, 작품집의 저작권은 주최 측에 귀속한다.
- 다. 상기 설계지침에 명시된 내용임에도 불구하고, 이를 무시하거나 누락한 경우 심사 시
불이익을 당할 수 있다.
- 라. 수상 이후 기 공개된 내용 또는 표절 사실이 밝혀질 경우 수상 취소 및 상금 환수 조치
한다.
- 마. 응모작 중 최적 안이 없을 경우, 당선작 일부를 선정하지 않을 수 있다.
- 바. 신청서의 개인정보는 본인 확인 및 상금 지급 용도로만 사용한다.