공존, 근현대건축 문화유산의 새로운 숨결

- 참가 안내서 -

2024.03



(사)도쿄모모코리아

1 공모 주제

1.1 목적

문화재청에서는 (사)도코모모코리아와 국내 대학(원)생들을 대상으로 근현대건축 문화유산의 가치와 의미를 보존하여 활용할 수 있는 다양하고 창의적인 아이디어를 발굴하여, 지역사회의 활성화 방안을 모색하고자 2024 도코모모코리아 근현대건축 공모전 및 학술대회를 개최합니다.

1.2 주제

(국문) 공존, 근현대건축 문화유산의 새로운 숨결

(영문) Coexistence: Breathing New Life into
Modern Architectural Heritage

1.3 주제문(공모 의도)

공모전의 주제는 "공존, 근현대건축 문화유산의 새로운 숨결"이다. 올해 공모전의 대상지인 경상남도 진해는 한국 근대화의 대표 도시로, 1876년부터 1979년에 이르기까지 다채로운 시기의 근현대 건축물이 축적되어 있는 지역이다. 근대기에 계획된 방사형 도로축과 격자형 도시구조가 잘 유지되고 있으며, 이를 중심으로 원형에 가깝게 잘 보존된 근현대건축 문화유산이 집결되어 있다.

이번 공모전을 통해 진해의 근현대건축 문화유산이 지닌 역사적 가치와 도시적 맥락을 재해석하고, 이를 통해 지역사회에 새로운 활력을 부여하는 혁신적인 아이디어를 기대한다. 참가자들은 진해 지역의 근현대건축 문화유산과 그 주변 환경을 대상으로 지역적 특성을 존중하면서도 새로운 시대의 요구에 부응하는 창의적인 활용방안을 모색할 것이다.

본 공모전은 2단계의 심사를 거치며, 1단계 심사를 통해 선정된 20여개의 팀에게는 입선 이상의 수상 기회가 주어진다. 세 번의 콜로키움을 통해 본 공모전의 지향점과 대상지 진해에 대한 보다 자세한 설명과 도면 자료가 제공될 것이다. 수상작은 서울 통의동 보안1942에서 전시될 예정이며, 수상자들에게는 국내외 전문가들과 일반시민들을 대상으로 본인들의 작품을 발표할 기회가 주어진다.

2 공모 대상

2.1 대상지 : 경상남도 창원시 진해구 소재 국가등록문화유산을 자유롭게 선택

2.2 세부 대상(국가등록문화유산)

번호	명칭	소재지
1	진해역	경남 창원시 진해구 여좌동 761-474
2	진해 구 태백여인숙	경남 창원시 진해구 여좌동 761-61
3	진해 보태가	경남 창원시 진해구 충무동 8-3
4	진해 화천동 근대상가주택	경남 창원시 진해구 중원로 90 일대
5	진해 송학동 근대상가주택	경상남도 창원시 진해구 중원로 81 일대
6	진해 대흥동 근대상가주택	경남 창원시 진해구 대흥동 4-6 일대
7	진해 일광세탁	경남 창원시 진해구 통신동 3-2 일대
8	진해 흑백다방	경남 창원시 진해구 대천동 2-8
9	진해 창선동 근대상가주택	경남 창원시 진해구 창선동 1-3 일대
10	구 진해해군통제부 병원장 사택	경남 창원시 진해구 근화동 16-1, 18



1 진해역



2 진해 구 태백여인숙



3 진해 보태가



4 진해 화천동 근대상가주택



5 진해 송학동 근대상가주택



6 진해 대흥동 근대상가주택



7 진해 일광세탁



8 진해 흑백다방



9 진해 창선동 근대상가주택



10 진해 진해해군통제부 병원장 사택

3 공모 규정

3.1 공모 방식 : 공개 공모(학생 디자인 아이디어 공모)

3.2 주최 : 문화재청

3.3 주관 : (사)도코모모코리아

3.4 공식홈페이지 : www.mahc.or.kr

3.5 참가자격 : 국내 대학생 및 대학원생

- 가. 국내 소재 대학에 재학 또는 휴학 중인 대학생 및 대학원생
- 나. 1팀은 3인 이하로 구성(개인 참여 가능)
- 다. 1팀 당 1명의 대표를 선정하고 팀의 일원은 다른 팀에 중복 참여 불가
 - ㄱ. 대표자는 변경할 수 없으며, 대표자의 의사표시는 팀 전체의 의사 표시로 간주함
 - ㄴ. 팀원은 참가신청 마감일 까지 변경 가능함.
 - ㄷ. 팀원을 변경한 경우, 1차 작품제출 시 '팀원변경서' 작성하여 함께 제출
- 라. 1인(팀) 당 작품 수는 1개로 제한함. 공동 응모 불가
- 마. 전공불문, 국적제한 없음
- 바. 참가 자격을 증명하는 재학증명서 또는 휴학증명서를 작품 제출 시 함께 제출

3.6 공모 분야 및 관련 학과

- 가. 단일 유형 : 대상지 내 1개소의 국가등록문화유산의 활성화 계획 제안
 - 관련학과 : 건축학과, 실내디자인학과, 기타 디자인 관련 학과
- 나. 복합 유형 : 대상지 내 2개 이상의 국가등록문화유산 활성화 계획 제안
 - ㄱ. "1개 이상의 국가등록문화유산 + α " 제안으로 국가등록문화유산과 더불어 주변의 유희 자원(근대건축물, 빈집 등)을 발굴하여 종합적 활성화 계획 제안
 - ㄴ. 2개 이상의 국가등록문화유산의 활성화 계획안. 즉, 선정 건축물을 물리적, 기능적으로 포괄하는 다양한 아이디어를 포함한 활성화 계획 제안
 - 관련학과 : 도시계획학과, 건축학과, 조경학과, 기타 디자인 관련 학과
- 다. 보존 활용 기술 유형 : 대상 국가등록문화유산의 구조, 재료, 의장적 가치를 보존·활용할 수 있는 구체적 기술적 방안 제안
 - 관련학과 : 건축학과, 건축공학과, 기타 디자인 관련 학과

3.7 시상 내역

구분	수량(작품)	상금(만원)	비고
대상	1	600	문화재청장상, 상장 및 상금 수여
특별상	2	각 300	국가건축정책위원장상(예정), 인터내셔널도쿄모모회장상(예정) 상장 및 상금 수여
우수상	3	각 150	도쿄모모코리아 회장상(예정), 상장 및 상금 수여 각 공모 분야별 우수 작품을 선정 시상함(유형별 제출 작품수 고려)
장려상	9	각 50	도쿄모모코리아 회장상(예정), 상장 및 상금 수여 공모 분야별 장려 작품을 선정 시상함(유형별 제출 작품수 고려)
입선	15개 내외	없음	도쿄모모코리아 회장상(예정), 상장만 수여 입선 수는 최종 작품 제출 수량에 따라 일부 변경될 수 있음.

* 관련 법에 따라 제세공과금은 수상자가 부담

* 상장 수여기관은 현재 예정 중이며, 추후 변경 될 수 있음.

3.8 심사방식 : 심사는 1, 2차로 구분하여 2단계로 진행함.

가. 1차 심사 : 제출 도서 서면 심사

나. 2차 심사 : 발표(PT, 영상제출) 및 심사

(2차 심사는 1차 심사를 통과한 작품을 대상으로 심사하며, 대상자 별도 통보)

3.9 참가비 : 무료

3.10 사용 언어 및 시간 : 한글(한국시간 기준)

가. 공모 관련 서식 및 작품에 사용하는 언어는 '한글'을 사용하여 작성함. 다만, 제목 또는 소제목 및 일부 단어의 경우에는 영어를 사용하여 표기가 가능함.

나. 공모 일정 및 제출 관련 시간은 한국 시간을 기준으로 적용함.

4 공모 일정

4.1 공 고 : 2024년 3월 8일(금)

4.2 참가등록 : 2024년 4월 1일(월) 9시 ~ 2024년 6월 30일(일) 18시

4.3 공모전 콜로키움 일정

가. 1차 공모전 콜로키움 : 2024년 4월 13일(토), 예정

나. 2차 공모전 콜로키움 : 2024년 4월 27(토), 예정

다. 3차 공모전 콜로키움 : 2024년 5월 4일(토), 예정

라. 공모전 콜로키움 일정은 추후 변경될 수 있으며, 일정 및 내용 등 자세한 사항은 공식 홈페이지를 통해 공개

4.4 작품 접수 일정

가. 1차 작품 접수 : 2024년 7월 1일(월) 9시 ~ 2024년 7월 17일(수) 18시 까지

나. 2차 작품 접수 : 2024년 8월 5일(월) 9시 ~ 2024년 8월 6일(화) 17시 까지

ㄱ. 우편 제출 또는 현장 제출

ㄴ. 2차 작품 제출은 1차 심사를 통과한 작품을 대상으로 제출함.

ㄷ. 2차 작품 제출 대상자(팀) 홈페이지 공개 및 개별 연락

※ 상기의 일정은 일부 변경될 수 있으며, 2차 작품 제출처 및 접수 일정 변경 시 공식 홈페이지를 통해 공개.

4.5 심사일정

가. 1차 심사 : 2024년 7월 19일(금) 예정, 홈페이지 공고

나. 2차 심사 : 2024년 8월 7일(수) 예정, 홈페이지 공고

※ 상기의 일정은 일부 변경될 수 있으며, 변경 시 공식 홈페이지를 통해 공개.

4.6 수상작 발표

가. 1차 결과 발표 : 2024년 7월 22일(월), 예정, 홈페이지 공고

나. 최종 결과 발표 : 2024년 8월 9일(금), 예정, 홈페이지 공고

※ 상기의 일정은 일부 변경될 수 있으며, 변경 시 공식 홈페이지를 통해 공개.

4.7 시상식 및 전시회 : 2024년 8월 13일(화) 10시

가. 시상식

○ 일시 : 2024년 8월 13일(화) 오전 10:00

○ 장소 : 국립고궁박물관 별관 강당(예정, 서울 종로구 효자로 12 국립고궁박물관)

○ 대상, 특별상 수상자는 해당일 별도의 작품 발표(10~15min)를 진행함.

나. 전시회

- 일시 : 2024년 8월 13일(화) 오전 10:00 ~ 2024년 8월 19일(월)
- 장소 : 통의동 보안여관(예정, 서울 종로구 효자로 33)

4.8 질의 응답

- 문의 기간 : 2024년 5월 20일(월) ~ 5월 24일(금), 홈페이지 게시판을 통해 문의
- 답변 게시 : 2024년 5월 29일(수)
- 정해진 기간 내에 접수된 질의 내용에 대해 답변하며, 그 외의 내용에서 대해서는 답변하지 않음을 원칙으로 함.

표. 공모전 주요 일정 및 내용

구분	일자(2024년도)	주요내용	비고	
공고	03.08(금)	-	-	
참가등록	04.01(월) 09:00 ~	공식 이메일 신청	-	
공모전 콜로 키움	1차	04.13(토, 예정)	제1회 콜로키움	온라인
	2차	04.27(토, 예정)	제2회 콜로키움	온라인
	3차	05.04(토, 예정)	제3회 콜로키움	현장진행
자료배포	05.07(화)	공식 홈페이지 게재	온라인	
질의응답	05.20(월) - 05.24(금)	홈페이지 문의게시판	온라인	
답변게시	05.29(수)	홈페이지 문의게시판	온라인	
참가등록 마감	06.30(일) 18:00	공식 이메일 신청	온라인	
1차 작품접수	07.01(월) 09:00 - 07.17(수) 18:00	패널(A1 2매), 작품설명서(A4)	온라인(이메일) 제출	
1차 심사	07.19(금)	홈페이지 공고	예정	
1차 결과발표	07.22(월)	홈페이지 공고	예정	
2차 작품제출	08.05(월) - 08.06(화)	판넬(A1 2매)/모형/발표영상 등	우편, 현장 제출	
2차 심사	08.07(수)	-	예정	
최종결과발표	08.09(금)	-	예정	
시상	08.13(화)	국립고궁박물관 별관 강당	-	
전시	08.13(화) - 08.19(월)	통의동 보안여관	-	

* 상기 일정은 변동될 수 있으며, 일정 변경시 공식 홈페이지를 등을 통해 공고함.

6 작품(제출품) 작성 기준

6.1 작품(제출품) 개요

- 가. 패널, 모형 및 영상 등은 규격 및 구성, 수량 위반 시 심사에서 제외하며, 탈락 처리함. 해당 사항은 홈페이지를 통해 안내하도록 함.
- 나. 작품 설명서는 패널 및 영상에 표현하지 못하는 아이디어, 설명 등을 자유롭게 기술하되, 작성자를 인지할 수 있는 내용이 포함된 경우 심사에서 제외하며 탈락 처리함. 해당 사항의 경우 홈페이지를 통해 안내하도록 함.
- 다. 모든 제출물에는 접수번호만 명기하며, 참가자 관련정보(학교, 이름 등)는 명기를 금지하며, 위반 시 심사에서 제외하며 탈락 처리함. 해당 사항의 경우 홈페이지를 통해 안내하도록 함.

표. 제출물 개요

차수	명칭	규격	수량	유의사항	접수방법
1차	패널	A1(.pdf), 가로방향	2매	단면	공식 이메일 제출
	작품설명서	A4(.pdf)	1매	한글문서 작성 후 pdf 변환	
	재학(휴학)증명서	jpg 또는 pdf	1매	제출일 이전 1개월 이내 발급분	
2차	패널	A1, 가로방향	2매	단면/ 보드 부착하여 제출	우편 택배 또는 현장제출 (패널은 공식이메일 중복 제출)
	모형 및 받침대	750mm*600mm*700(h)mm 이내	1개	모형받침대 750mm*600mm*100(h)mm 별도 제작	
	모형 사진	JPG, 300DPI	6컷	-	공식 이메일 제출
	팀원 사진	JPG, 300DPI	1컷	-	
	발표영상	5min 이내 동영상 500MB 이하, mp4 또는 mov 해상도 1280*720 또는 1920*1080 이상	1식	공식 이메일 제출	

6.2 작품(제출품) 작성 기준

가. 패널

- ㄱ. 접수번호 이외 작성자를 인지할 수 있는 표시를 하지 말 것
- ㄴ. 1차 패널은 A1 크기 2매로 구성하며 컬러 표현 가능함.
- ㄷ. 2차 패널은 A1 패널 2매를 각각 제작(온라인 제출, 1차 패널 수정한 경우에 한함)하되, 현장(우편)제출용 패널은 A0(가로 841mm, 세로 1,188mm)의 규격으로 제작하여 제출함.
- ㄹ. 2차 패널 현장(우편) 제출 시, 접수번호는 패널 뒷편 우측 상단에 정해진 양식을 사용하여 작성함.(홈페이지 접수번호 양식 다운로드)

- ㉑. 2차 패널 현장(우편) 제출 시, 두께 10mm 폼보드에 부착하여 제출함.
- ㉒. 패널에는 건축 개요를 작성하여야 하며, 용도별 면적 및 비율을 명기하고, 건축물 연면적, 용적률, 건폐율, 층수 등 기본적인 사항을 기록할 것.
- ㉓. 방위표시와 막대기형 축척(Bar Sacle)을 표시할 것.
- ㉔. 2차 제출시 1차 제출한 패널은 수정할 수 없음. 다만, 기존의 1차 패널에 작성된 구성 요소의 재배치(크기 조정, 위치 이동)는 가능함.(그림, 도면 등 추가 작성 불가함)



그림. 패널 작성 예시

나. 작품설명서

- ㉕. 작품에 대한 전반적인 사항을 자유롭게 표기함.
- ㉖. 서식(「양식4. 작품설명서.hwp」)을 사용하여 작성함.(A4, 1매)

다. 모형 및 받침대

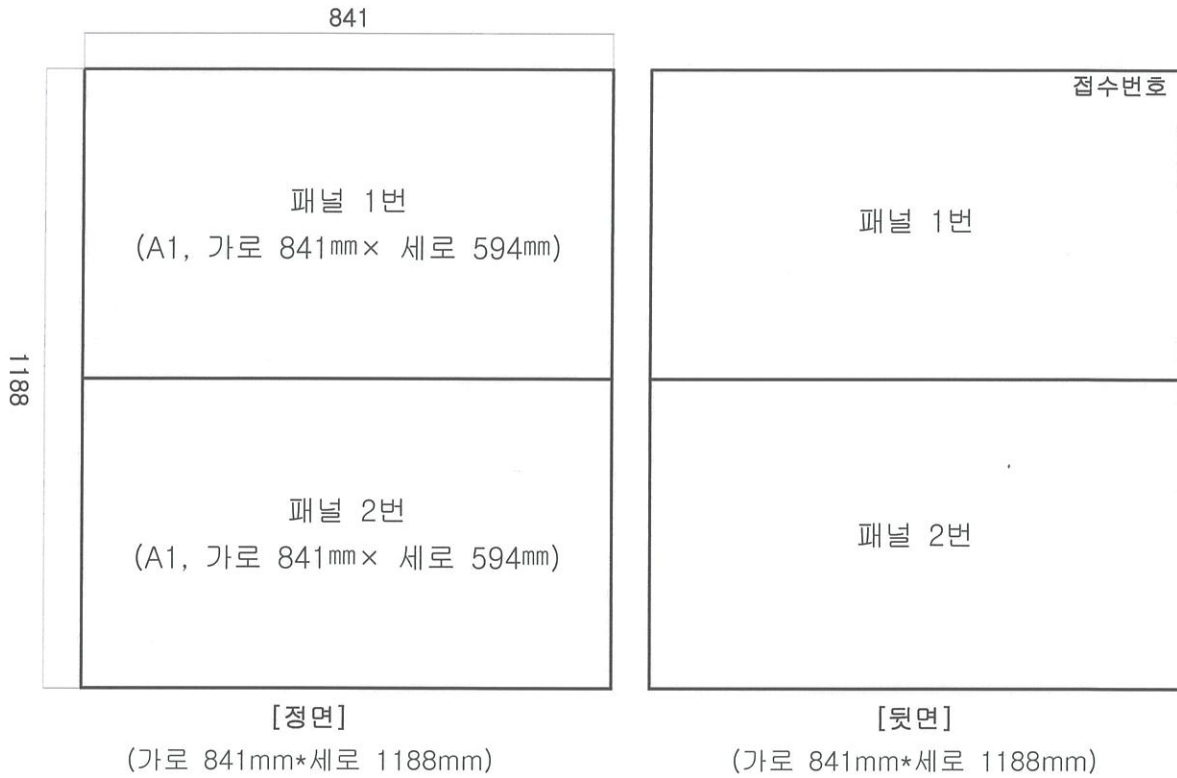
- ㉗. 모형의 축척은 자유롭게 구성하되, 750mm × 600mm × 600(h)mm의 체적 이내로 제작할 것.
- ㉘. 모형 받침대는 750mm × 600mm × 100(h)mm으로 제작하고 받침대 이외의 프레임, 장식, 뚜껑 등 사용 불가함.
- ㉙. 모형의 장변(750mm) 방향이 정면성을 가지도록 제작하며, 방위표시와 축척을 우측하단에 표기할 것.



그림. 모형 및 받침대 작성 예시

라. 발표영상

- ㄱ. 디자인 개념, 프로세스, 공간 구성 및 실내 공간 등 전체의 계획과정에 대한 사항을 자유롭게 영상콘텐츠로 제작하여 표현할 것.(표현형식은 제한 없음)
- ㄴ. 5분 이내 mp4 또는 mov 형식
- ㄷ. 500MB 이내
- ㄹ. 해상도는 HD 이상으로 1280×720 또는 1920×1080 이상으로 제작 할 것
- ㅁ. 동영상에 타인이 작성한 이미지를 사용하는 경우, 반드시 해당 이미지의 저작권자로부터 사전 허락을 받아 사용하여야 하며, 출처를 명기하도록 함. 가급적 비영리 목적으로 사용 가능한 자료를 사용하고 해당 자료의 출처를 명기하도록 함.
- ㅂ. 사용 소프트웨어에 대한 제한은 두지 않음.

7 유의 사항 및 기타

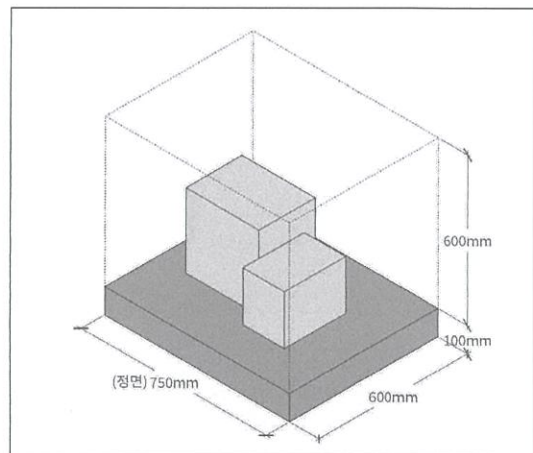
- 가. 모든 제출 자료에는 참가신청시 부여받은 접수번호(PIN)를 기재함.
- 나. 등록 및 작품접수 마감시간을 지켜야 하며, 미준수로 인한 불이익에 대해서는 참가자에게 모든 책임이 있음
- 다. 패널 및 제출품의 규격과 형태는 제시된 지침에 따름
- 라. 모든 제출물을 안전하게 접수할 책임은 참가자에게 있으며, 전시를 마칠 때까지 접수 작품을 보관할 책임은 주최 측에게 있음.
- 마. 본인 작품이 아니거나, 외국 사례를 복사 또는 다른 공모전에 출품한 동일 작품은 심사에서 제외하며, 입상을 취소함.
- 바. 입상/입선작으로 선정된 경우라도 다음과 같은 결격사유가 발생할 경우, 공모전 심사위원회의 판단으로 상권을 취소하고 상금을 환수할 수 있음.
 - ㄱ. 참가자가 저작권자가 아닌 경우(본인/팀) 작품이 아닌 경우, 외국 사례 복사)
 - ㄴ. 응모작이 다른 공모전에서 수상작으로 선정된 적이 있는 경우
 - ㄷ. 다른 작품과 유사하거나 표절이라고 판단되는 경우
 - ㄹ. 등록 및 작품 접수와 관련된 내용이 허위이거나 제시된 공모전 규정을 어겼을 경우
- 사. 시상일정 및 장소는 심사결과 발표 시 홈페이지에 게시하며, 시상식에는 대표자를 포함한 팀원 전원이 참석하여야 함.
- 아. 대상, 특별상 수상팀은 시상식에 반드시 참석하여야 하며, 시상식에서 10-15분 이내의 별도의 작품설명 및 발표, 질의응답 기회를 제공함.
- 자. 참가안내서, 질의응답 게시 내용 등의 미숙지로 인한 불이익은 주최 측에서 책임지지 않음.
- 차. 응모된 작품에 대한 저작권은 응모자에게 있으며, 문화재청은 응모자와 협의하여 응모작을 활용할 수 있음.
- 카. 심사, 수상작 발표, 시상식 및 전시회 관련 일정은 변동될 수 있으며, 일정 변경시 공식 홈페이지를 등을 통해 공고함.
- 타. 작품 반환은 공식홈페이지(개별 연락)를 통해 추후 공지하며, 반환기간 내에 회수하지 않는 작품은 임의 처리하도록 함.
- 파. 기타 정하지 않은 사항 발생 시 주최/주관 측의 결정에 따름